

仕 様 書

納入先		納入先仕様No.	
殿		製造者仕様No.	
機 械 名	サーフェスクリーナー（パッキム口付）	型 式	SSC-500
重 量	11kg	寸法(L×W×H)mm	-
外 観	洗淨ガン	仕様書作成年月日	平成27年 9月 11日 R01

本体	用途	床面洗淨	※注記 本製品は、 SAR-1315VN SEV-1615SS 専用仕様
	ハウジング	φ445mm（ステンレス製）	
	常用圧力	15MPa（最大圧力27.5MPa）	
	最大温度	90℃	
	ノズル	2個	
	キャスター	3個	
	パッキム口径	φ50mm	
	カバー	クイックカバー	

付属品	グリスガン、グリス
-----	-----------

一般公差(長さ)			一般公差(角度)			仕上げ記号の表面あらさ			
基準寸法の区分	許容差		基準寸法の区分	許容差		仕上げ記号	Ra	Ry	基準長さ
0.5以上 6以下	±0.1		10以下	±1°		▽▽▽▽	0.2	0.8	0.8
6より 30以下	±0.2		10より 50以下	±30'		▽▽▽	1.6	6.3	0.8
30より 120以下	±0.3		50より 120以下	±20'		▽▽	6.3	25	2.5
120より 400以下	±0.5		120より 400以下	±10'		▽	25	100	8
400より 1000以下	±0.8		400より以上	±5'		〰	特に規定しない		
1000より 2000以下	±1.2		その部の一般精度は、JISB0202(管用平行円錐), JISB0203(管用テーパ円錐), のB級に準ずる。						
2000より 4000以下	±2								

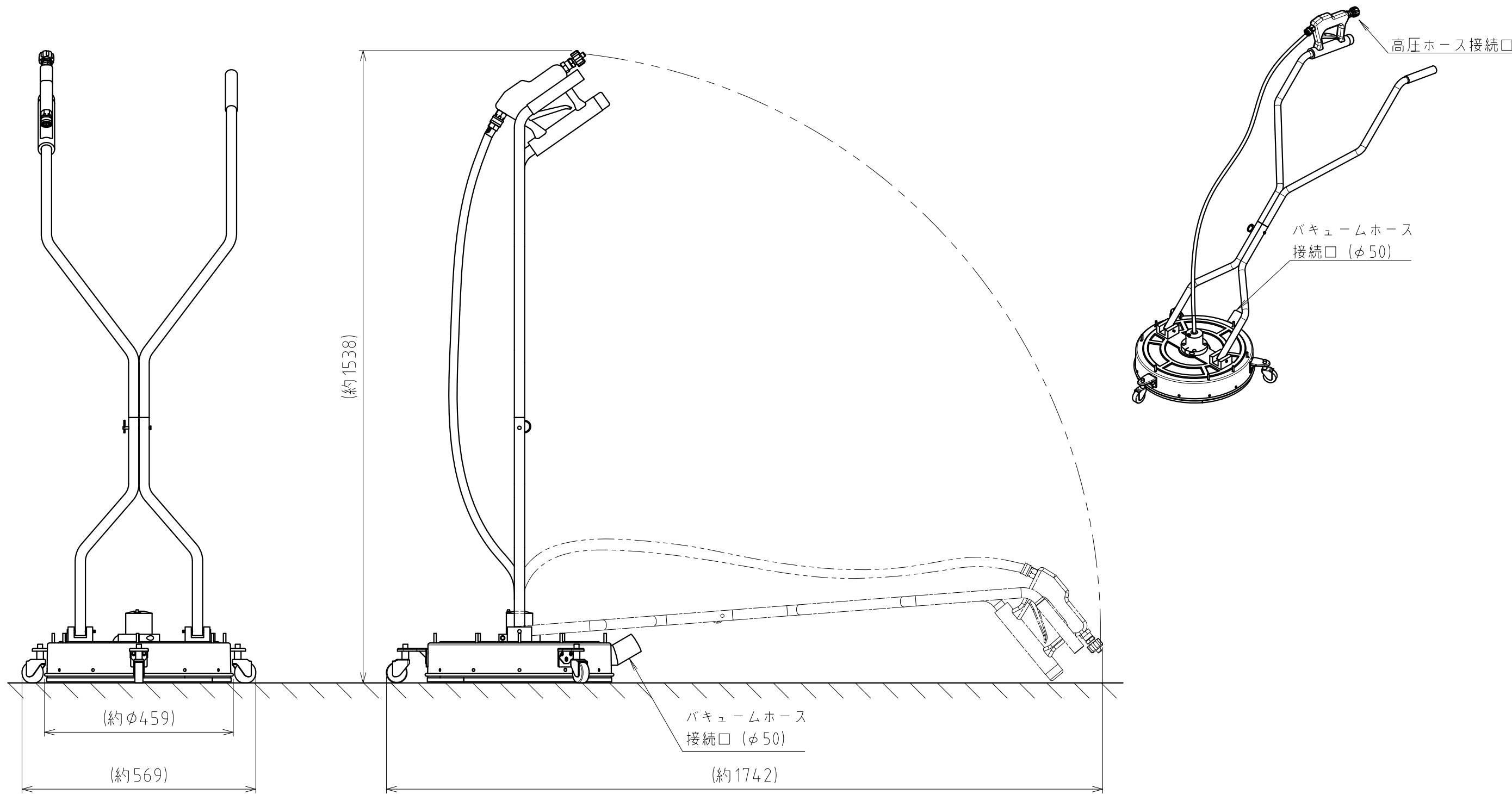

作成年月日 DATE	2013/11/15	三角法	△	
承認 APPROVED	材質 MATERIAL	尺度 SCALE	1:10	△
確認 CHECKED	設計 DESIGNED	製図 DRAWN	型式 MODEL	SSC-500
			図名 NAME	外形寸法図
			コード CODE	213003
			図番 DWG.No.	K-18436 R00
スーパー工業株式会社 SUPER INDUSTRIES CO.,LTD.				3D - 図面サイズ A3横