

# 仕 様 書

|       |                         |             |                  |
|-------|-------------------------|-------------|------------------|
| 納入先   |                         | 納入先仕様No.    |                  |
|       |                         | 製造者仕様No.    |                  |
| 殿     |                         |             |                  |
| 機 械 名 | サーフェスクリーナー (ハキューム口無ガン付) | 型 式         | SSC-201          |
| 重 量   | 2.8kg                   | 寸法(L×W×H)mm | -                |
| 外 観   | 洗浄ガン                    | 仕様書作成年月日    | 平成27年 9月 11日 R02 |

|    |       |                     |                                                                                         |
|----|-------|---------------------|-----------------------------------------------------------------------------------------|
| 本体 | 用途    | 壁面洗浄                | ※注記<br>本製品は、<br>SAR-1315VN<br>SEV-1615SS<br>専用仕様<br><br>他の能力の時は<br>ノズルを変更する<br>必要があります。 |
|    | ハウジング | φ200mm (ステンレス製)     |                                                                                         |
|    | 常用圧力  | 15MPa (最大圧力27.5MPa) |                                                                                         |
|    | 最大温度  | 90℃                 |                                                                                         |
|    | ノズル   | 2個                  |                                                                                         |
|    | ハンドル  | 2個                  |                                                                                         |
|    | -     | -                   |                                                                                         |
|    | カプラ   | クイックカプラ             |                                                                                         |

|     |  |
|-----|--|
| 付属品 |  |
|-----|--|

| 一般公差 (長さ)     |      | 一般公差 (角度)                                            |      | 仕上げ記号の表面あらさ |         |     |      |
|---------------|------|------------------------------------------------------|------|-------------|---------|-----|------|
| 基準寸法の区分       | 許容差  | 基準寸法の区分                                              | 許容差  | 仕上げ記号       | Ra      | Ry  | 基準長さ |
| 0.5以上 6以下     | ±0.1 | 10以下                                                 | ±1°  | ▽▽▽▽        | 0.2     | 0.8 | 0.8  |
| 6以上 30以下      | ±0.2 | 10以上 50以下                                            | ±30' | ▽▽▽         | 1.6     | 6.3 | 0.8  |
| 30以上 120以下    | ±0.3 | 50以上 120以下                                           | ±20' | ▽▽          | 6.3     | 25  | 2.5  |
| 120以上 400以下   | ±0.5 | 120以上 400以下                                          | ±10' | ▽           | 25      | 100 | 8    |
| 400以上 1000以下  | ±0.8 | 400以上 1000以下                                         | ±5'  | 〰           | 特に規定しない |     |      |
| 1000以上 2000以下 | ±1.2 | その部の一般精度は、JISB0202(管用平行ネジ)、JISB0203(管用テーパネジ)のB級に準ずる。 |      |             |         |     |      |
| 2000以上 4000以下 | ±2   |                                                      |      |             |         |     |      |

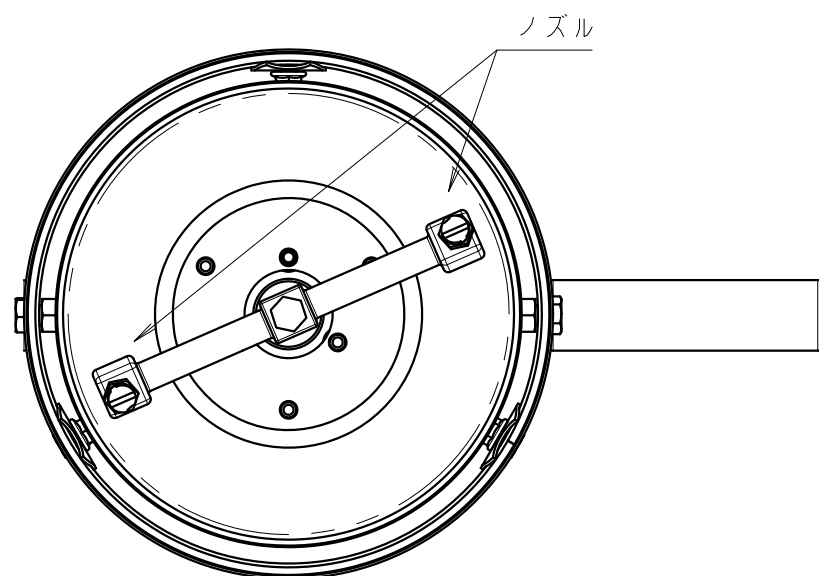
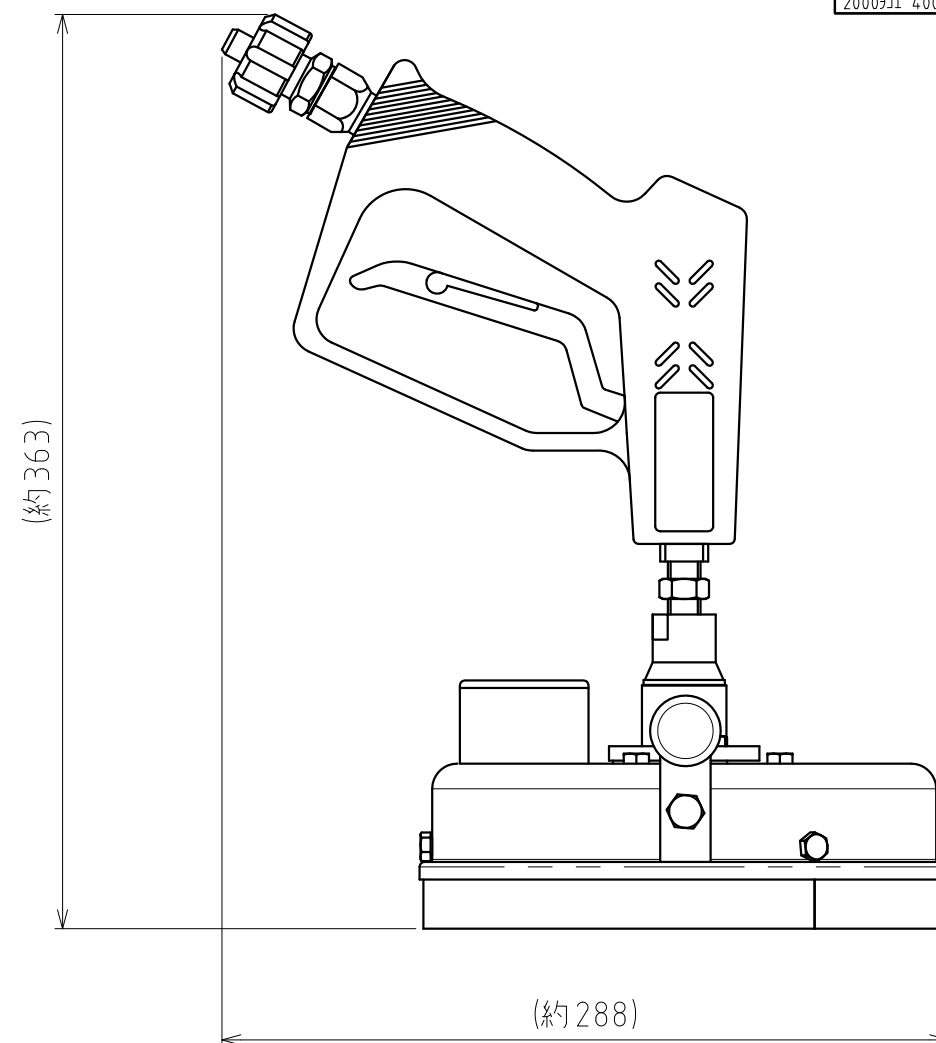
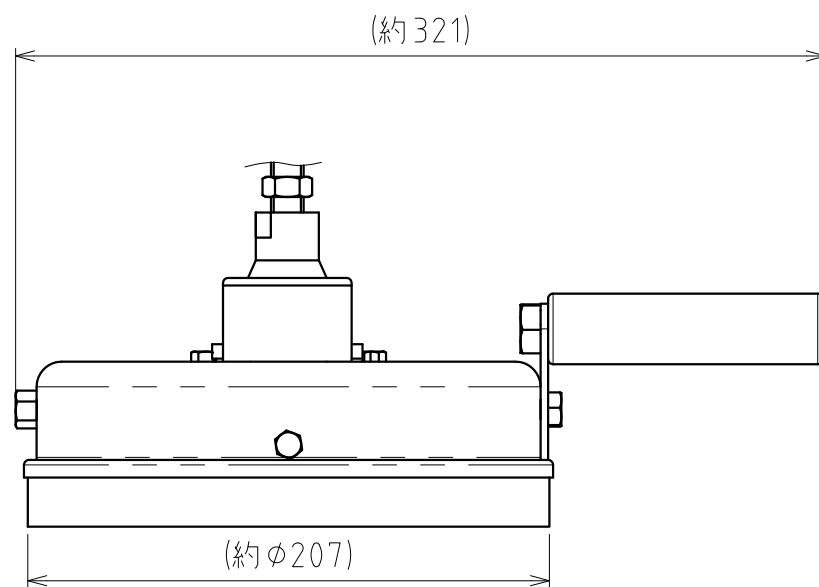

|                                                |                |             |               |                      |
|------------------------------------------------|----------------|-------------|---------------|----------------------|
| 作成年月日<br>DATE                                  | 2015/9/10      | 三角法         | △             |                      |
| 承認<br>APPROVED                                 | 材質<br>MATERIAL | 尺度<br>SCALE | 1:3           | △                    |
| 確認<br>CHECKED                                  | 設計<br>DESIGNED | 製図<br>DRAWN | 型式<br>MODEL   | SSC-201              |
|                                                |                |             | 図名<br>NAME    | 外形寸法図                |
|                                                |                |             | コード<br>CODE   | 213008               |
|                                                |                |             | 図番<br>DWG.No. | K-19182 R00          |
| <b>スーパー工業株式会社</b><br>SUPER INDUSTRIES CO.,LTD. |                |             |               | 3D -<br>図面サイズ<br>A3横 |